



IPTZ1016 CÁMARA PTZ DE RED DE 2 MP 38X INFRARROJA

CARACTERÍSTICAS

- Cámara calificada para subestaciones, IEC61850-3*, IP66, IK10
- Alta definición 1080p 60 fps/30 fps
- IR inteligente, hasta 250 m (820 pies) de distancia infrarroja
- Disponible con puerto de red de fibra o cobre

BENEFICIOS CLAVE

- Operación altamente fiable en entornos extremos
- Visión nítida tanto de día como de noche
- Ancho de banda optimizado para ubicaciones remotas
- Visualización detallada en tiempo real de subestaciones

La cámara IPTZ1016 panorámica/ basculante/ zoom de Systems With Intelligence proporciona imágenes claras y de alta definición desde ubicaciones remotas y desafiantes debido al entorno. La IPTZ1016 puede utilizarse para aplicaciones de seguridad, protección y monitoreo de activos en sitios industriales que no cuentan con personal, tales como subestaciones de energía eléctrica, parques eólicos y solares, y pozos de petróleo y gas. Gracias a los ajustes preestablecidos panorámicos/basculantes/zoom integrados, la IPTZ1016 vigila el sitio automáticamente para registrar eventos. El usuario puede tomar el mando de la cámara de manera remota para hacer un acercamiento y registrar detalles cercanos de equipos o personas en las instalaciones con un lente de 38x de zoom. Los iluminadores infrarrojos de largo alcance integrados permiten a la IPTZ1016 tomar imágenes claras tanto de día como de noche. La protección ambiental de la IPTZ1016 la hacen ideal para lograr una operación confiable en condiciones hostiles.

* Nota: Porción EMC/EMI. Se requiere el soporte de la caja de empalme CJB400X para cumplir con el estándar.

ARQUITECTURA DE RED TÍPICA

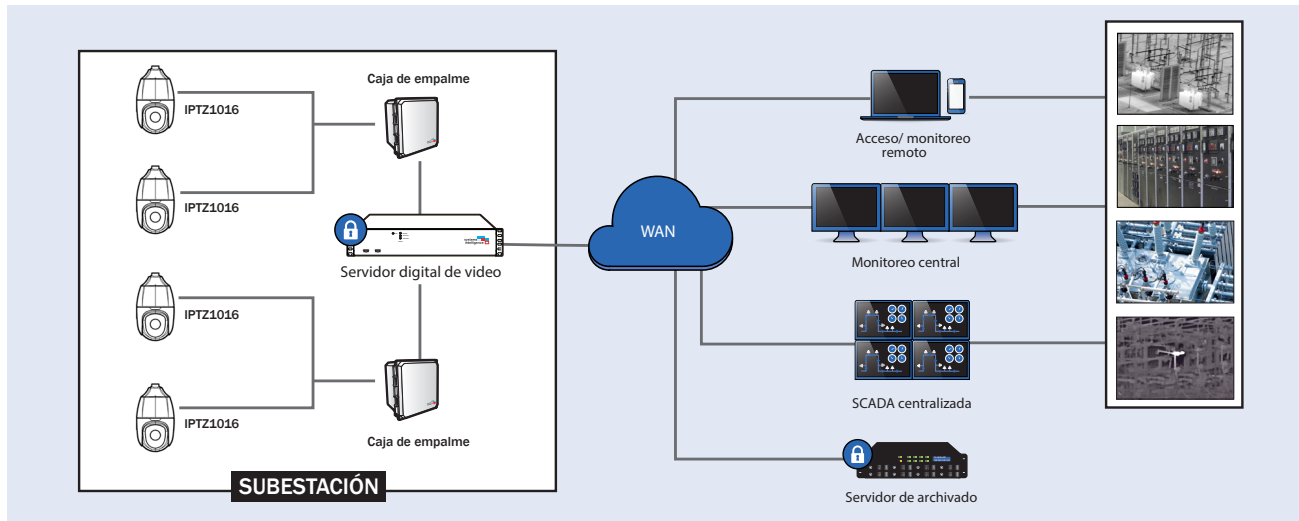

DIMENSIONES

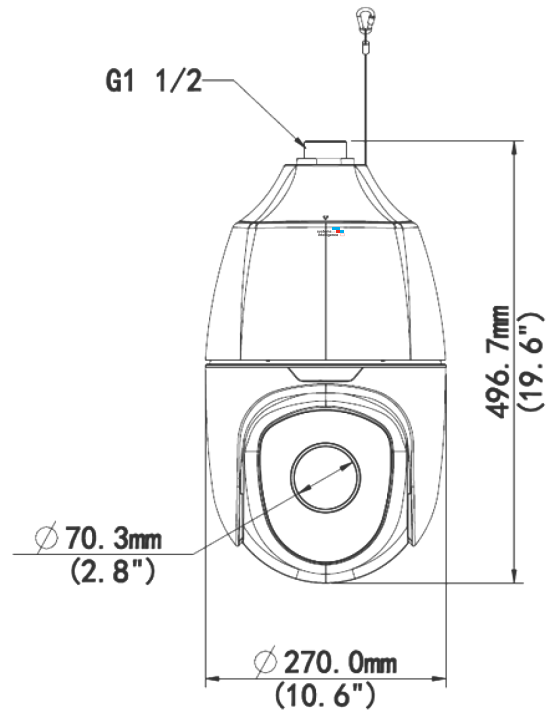

Todas las unidades están expresadas en milímetros (pulgadas)

ESPECIFICACIONES TÉCNICAS

ESPECIFICACIONES	
CÁMARA	
Sensor	1/1,9", escaneo progresivo, 2,0 megapíxeles, CMOS
Lente	5,7 ~ 216,6 mm, enfoque automático AF y lente con zoom motorizado
Zoom digital	16
Zoom óptico	38
Distancia DORI	Lente
	5,7 mm
	216,6 mm
Ángulo de visión (H)	58,4° ~ 2,1°
Ángulo de visión (V)	42,6° ~ 1,3°
Ángulo de visión (O)	71,8° ~ 2,4°
Obturador	Automático/Manual; tiempo de obturación: 1s ~ 1/100000s
Iluminación mínima	Color: 0,001Lux (F1.5, AGC ENCENDIDO) 0 Lux con IR
Iris	Automático/Manual; F1,5 ~ F4,5
Día/noche	Filtro de infrarrojos con interruptor automático (ICR)
Reducción de ruido digital	2D/3D DNR (Reducción de ruido digital)
S/N	>52 dB
Rango de IR	HASTA 250 m (820 pies)
Desempeñado	Desempeñador óptico y desempañador digital
WDR	120 dB
VIDEO	
Compresión de video	Ultra 265, H.265, H.264, MJPEG
Perfil de código H.264	Perfil de base, perfil principal, perfil alto
Cuadros por segundo	Transmisión principal: 2 MP (1920 × 1080): Máx. 60 fps; Subtransmisión: 2 MP (1920 × 1080): Máx. 60 fps; Tercera transmisión: D1 (720 × 576): Máx. 60 fps
HLC	Compatible
BLC	Compatible
EIS	Compatible
OSD	Hasta 8 OSDs
Máscara de privacidad	Hasta 24 áreas
ROI	Hasta 8 áreas
Detección de movimiento	Hasta 4 áreas
INTELIGENTE	
Detección de comportamiento	Intrusión, traspaso de límites, detección de movimiento
Intrusión	Ingreso y merodeo en una región virtual predefinida
Traspaso de límites	Atravesar una línea virtual predefinida
Detección de movimiento	Moverse dentro de un área virtual predefinida

ALMACENAMIENTO	
Almacenamiento en el perímetro	Micro SD, hasta 128 GB
Almacenamiento de red	ANR
RED	
Protocolos	IPv4, IGMP, ICMP, ARP, TCP, UDP, DHCP, PPPoE, RTP, RTSP, RTCP, DNS, DDNS, NTP, FTP, UPnP, HTTP, HTTPS, SMTP, 802.1x, SNMP
Integración compatible	ONVIF (Perfil S, Perfil G), API
ROTACIÓN HORIZONTAL Y VERTICAL	
Rango de rotación horizontal	360° (sin límite)
Velocidad de rotación horizontal	0.1°/s ~ 240°/s
	Velocidad predeterminada: 300°/s
Rango de rotación vertical	-20° ~ +90° (retroceso automático)
Velocidad de rotación horizontal	0.1° ~ 160°/s
	Velocidad predeterminada: 240°/s
Número de programas preestablecidos	1024
Patrulla	Patrulla preestablecida, patrulla de ruta, patrulla grabada
Posición inicial	Compatible
INTERFAZ	
Alarma E/S	2 / 1
Puerto serial	1 RS485
Red	1 Base-TX Ethernet SFP Base-TX Ethernet RJ45 10 M/100 M/1000 M
Salida de video	1 BNC, impedancia 75 Ω; amplitud 1 V [p-p]
GENERAL	
Energía	24 V CA (predeterminado) ± 25 %, 24 V CC±25 %
	Consumo de energía: 10,6 ~ 51 W Φ270 x 496,7 mm (Φ10,6" x 19,6")
Dimensiones (ØxH)	Φ270 x 496,7 mm (Φ10,6" x 19,6")
Peso	9,69 kg (21,4 lb)
Entorno de trabajo	-40° C ~ +70° C (-40° F ~ 158° F), Humedad: 10 % ~ 90 % RH (sin condensación)
Protección de ingreso	IP66
Resistencia antivandálica	IK10
Botón de reinicio	Compatible
Cumplimiento	EMC/EMI: IEC 61850-3; IEEE 1613; IEC 61000-6-2; IEC 61800-3*

*Se requiere soporte de la caja de empalme CJB400X para esta función.

*La especificación de este producto puede cambiar sin previo aviso para mejorar el producto

CAJA DE EMPALME

Caja de empalme de cables para exteriores o interiores para la serie PTZ Dome, opción A20

- 296 mm x 244 mm x 127 mm (11.7" x 9.6" x 5")
- 2,5 kg (5,5 lb)
- Fabricado con aleación de aluminio

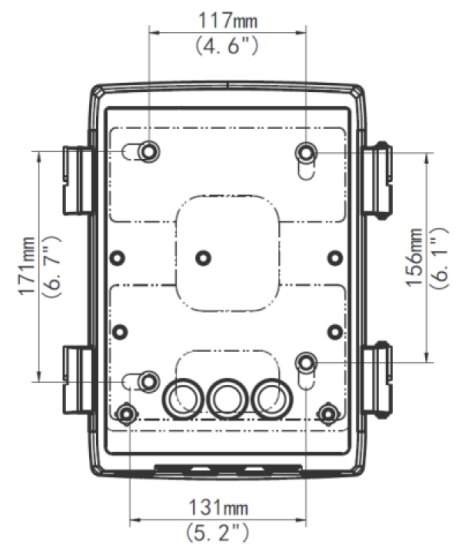
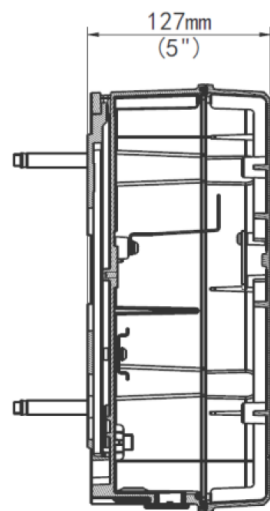
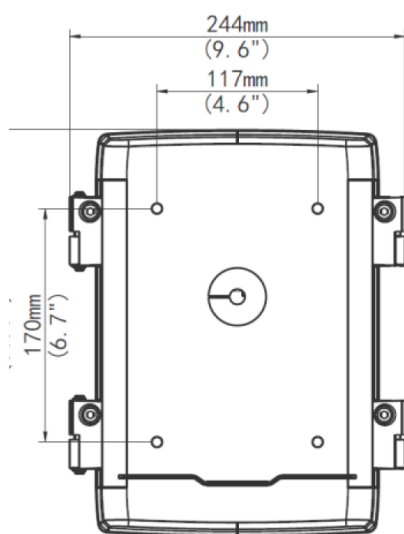

OPCIONES DE MONTAJE

Soporte de pared con pasacables, opción A20

- Instalación colgante de domo PTZ para interiores o exteriores
- Pared o estructura vertical
- Fabricado con aleación de aluminio fundido

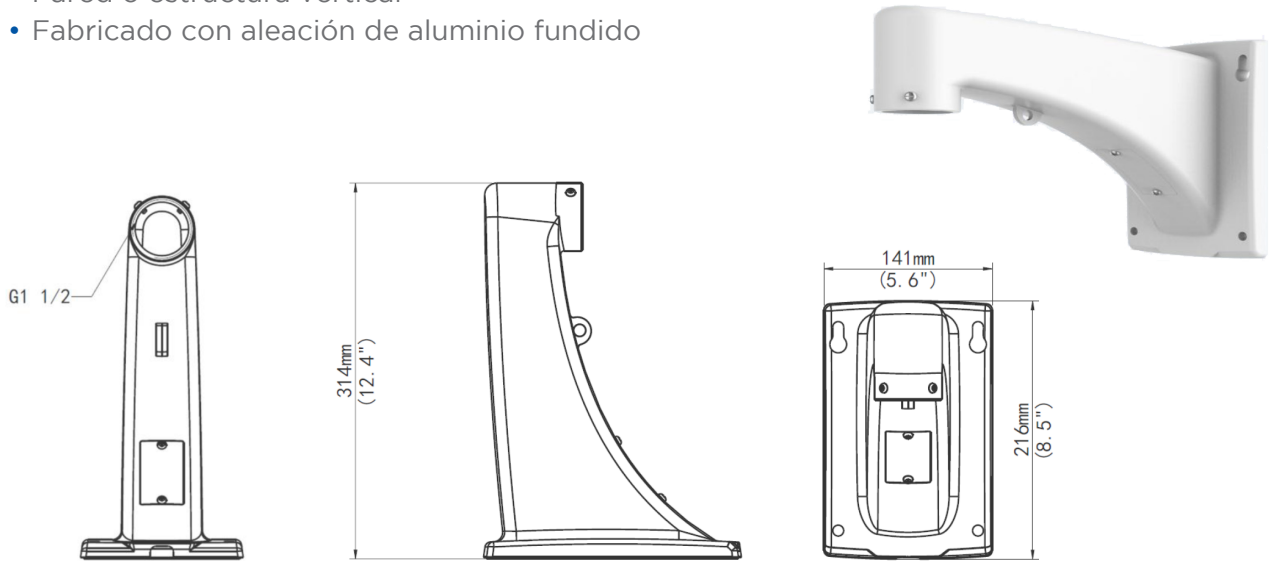

Soporte de pared con pasacables, opción A20

- Instalación colgante de domo PTZ para interiores o exteriores
- Pared o estructura vertical
- Fabricado con aleación de aluminum fundido

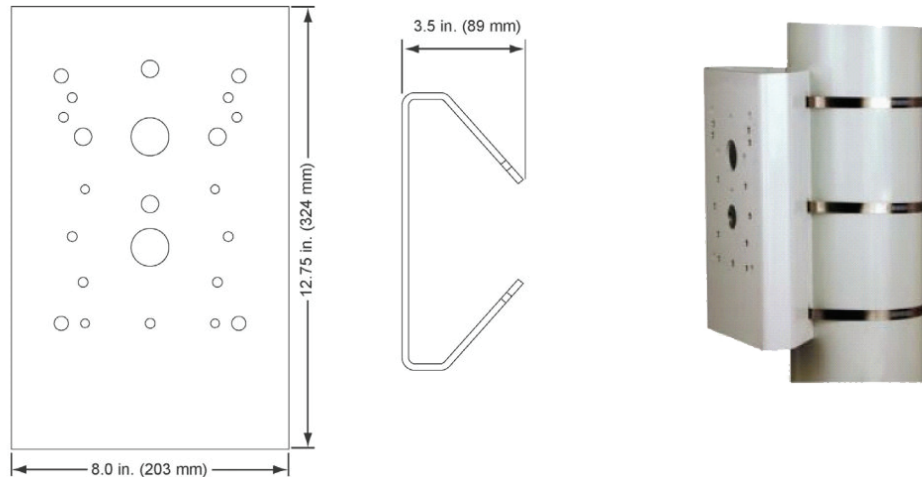

OPCIONES DE MONTAJE (CONTINUIDAD)

Adaptador de montaje para esquina, opción A11

- Construcción de acero protegido contra la corrosión
- Altura: 6,6 pulgadas (168 mm)
- Ancho: 12 pulgadas (305 mm)
- Peso de la unidad: 3,7 kg (8.5 lb)

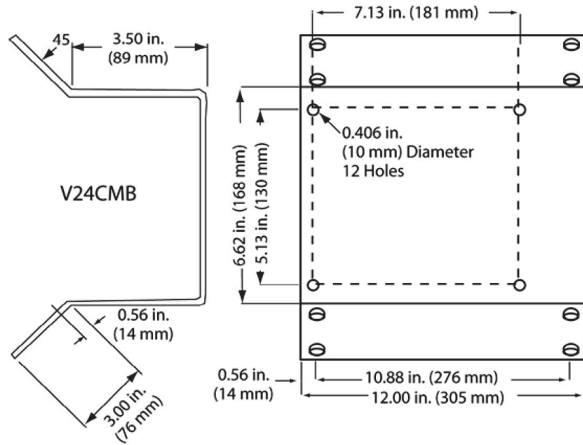

Montaje colgante, opción A14

- Instalación colgante de domo PTZ para interiores o exteriores
- Fabricado con aleación de aluminio
- Peso de la unidad: 0,67 kg (1,5 lb)

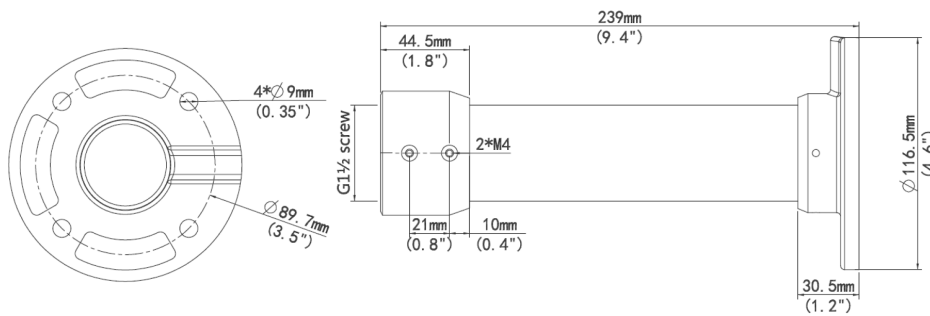

CONFIGURACIÓN



UNIDAD BÁSICA	DESCRIPCIÓN
S	Cámara domo IP PTZ de alta velocidad y zoom de 38x
BRAZO DE CÁMARA	
AXX	Sin brazo
A10	Adaptador de montaje en poste con pasacable
A11	Adaptador de montaje para esquina con pasacable
A14	Montaje colgante con pasacable
A20	Montaje en pared con pasacable
PUERTO ETHERNET	
C01	RJ45 10M/100M/1000M Base-TX
LC1	100FX, multimodo, 2 km, interfaz LC
LONGITUD DEL CABLE	
CL05	Cable de energía y comunicaciones de 5 pies
CL10	Cable de energía y comunicaciones de 10 pies
CL30	Cable de energía y comunicaciones de 30 pies
CL45	Cable de energía y comunicaciones de 45 pies

NOTA: Hardware de montaje: Todos los soportes y brazos de montaje dependerán de cada instalación específica. Los ingenieros de aplicación de SWI determinarán las mejores opciones.



Systems With Intelligence Inc.
6889 Rexwood Road, Unit #9
Mississauga, Ontario, CANADÁ
L4V 1R2

Tel: +1-289-562-0126
Fax: +1-289-562-0152

Consultas generales:
info@SystemsWithIntelligence.com

Consultas sobre ventas:
sales@SystemsWithIntelligence.com

Asistencia de producto:
support@SystemsWithIntelligence.com

Todas las especificaciones que aparecen en este documento están sujetas a cambios sin previo aviso.

© Copyright 2019 Systems With Intelligence Incorporated. Todos los derechos reservados.